



INSTYTUT TECHNIKI BUDOWLANEJ  
PL 00-611 WARSZAWA, ul. Filtrowa 1, [www.itb.pl](http://www.itb.pl)

CZŁONEK EOTA i UEAtc



## KRAJOWA OCENA TECHNICZNA ITB-KOT-2021/1958 wydanie 1

Niniejsza Krajowa Ocena Techniczna została wydana zgodnie z rozporządzeniem Ministra Infrastruktury i Budownictwa z dnia 17 listopada 2016 r. w sprawie krajowych ocen technicznych (Dz. U. z 2016 r., poz. 1968) przez Instytut Techniki Budowlanej w Warszawie, na wniosek:

**Promat TOP Sp. z o.o.**  
**ul. Przecławska 8, 03-879 Warszawa**

Krajowa Ocena Techniczna ITB-KOT-2021/1958 wydanie 1 stanowi pozytywną ocenę właściwości użytkowych poniższego wyrobu budowlanego do zamierzonego zastosowania:

### Zestaw wyrobów do wykonywania ogniochronnych kanałów kablowych systemu PROMATECT®

Data ważności Krajowej Oceny Technicznej:

**28 września 2026 r.**



DYREKTOR  
Instytutu Techniki Budowlanej

dr inż. Robert Geryło

Warszawa, 28 września 2021 r.

Dokument Krajowej Oceny Technicznej ITB-KOT-2021/1958 wydanie 1 zawiera 18 stron, w tym 2 Załączniki. Tekst tego dokumentu można kopiować tylko w całości. Publikowanie lub upowszechnianie w każdej innej formie fragmentów tekstu Krajowej Oceny Technicznej wymaga pisemnego uzgodnienia z Instytutem Techniki Budowlanej. Krajowa Ocena Techniczna ITB-KOT-2021/1958 wydanie 1 dotyczy wyrobu objętego Aprobatają Techniczną ITB AT-15-6889/2016.

Instytut Techniki Budowlanej

ul. Filtrowa 1, 00-611 Warszawa

tel.: 22 825 04 71; NIP: 525 000 93 58; KRS: 0000158785



## 1. OPIS TECHNICZNY WYROBU

Przedmiotem niniejszej Krajowej Oceny Technicznej jest zestaw wyrobów do wykonywania ogniochronnych kanałów kablowych systemu PROMATECT®.

Producentem zestawu wyrobów jest Promat TOP Sp. z o.o., ul. Przeclawska 8, 03-879 Warszawa. Płyty PROMATECT®-L500, PROMATECT®-H i masa szpachlowa PROMAT® są produkowane przez Etex Building Performance, Bormstraat 24, B-2830 Tisselt, Belgia. Masy ogniochronne PROMASTOP®-E i PROMASEAL®-A są produkowane przez Promat GmbH, St.-Peter-Strasse 25, 4021 Linz, Austria. Kratki wentylacyjne PROMASEAL® są produkowane przez Promat GmbH, Scheifenkamp 16, 40876 Ratingen, Niemcy. Stalowe elementy łącząco-mocujące, pręty gwintowane oraz kątowniki wchodzące w skład zestawu są produkowane w zakładach produkcyjnych w Polsce.

Niniejsza Krajowa Ocena Techniczna obejmuje typy wyrobów określone przez producenta i wynikające z właściwości użytkowych podanych w p. 3 oraz kombinacji składników systemu.

W skład zestawu wyrobów wchodzi:

- ogniochronne płyty silikatowo-cementowe PROMATECT®-L500 wg ETA-06/0218, o grubościach: 20, 25, 30, 35, 40, 50 i 60 mm oraz wymiarach (szerokość x długość): (1200 x 2500) mm,
- ogniochronne płyty silikatowo-cementowe PROMATECT®-H wg ETA-06/0206, o grubościach: 20 i 25 mm oraz wymiarach (szerokość x długość): (1250 x 2500) mm lub (1250 x 3000) mm,
- masa ogniochronna PROMASTOP®-E wg AT-15-3656/2016,
- masa ogniochronna PROMASEAL®-A wg ETA-14/0107,
- stalowe elementy łącząco-mocujące: zszywki, wkręty i gwoździe,
- stalowe pręty gwintowane i kształtowniki stalowe do podwieszania przewodów,
- masa szpachlowa o zamiennie stosowanych nazwach handlowych: PROMAT® READY MIX PRO, PROMAT® FILLER PRO lub PROMAT® FINISH PRO, wg PN-EN 13963:2014,
- kratki wentylacyjne PROMASEAL®.

Warunki wykonywania ogniochronnych kanałów kablowych systemu PROMATECT® podano w p. 2.

Wyroby wchodzące w skład zestawu podano w Załączniku A, przekroje i szczegóły kanałów kablowych z zestawu objętego niniejszą Krajową Oceną Techniczną przedstawiono na rysunkach w Załączniku B.

## 2. ZAMIERZONE ZASTOSOWANIE WYROBU

### 2.1. Przeznaczenie i zakres stosowania

Zestaw wyrobów objęty niniejszą Krajową Oceną Techniczną jest przeznaczony do wykonywania pionowych i poziomych, ogniochronnych kanałów kablowych, w których są prowadzone przewody i kable elektroenergetyczne i/lub telekomunikacyjne z żyłami metalowymi, wewnątrz budynków.

Z zestawu wyrobów systemu PROMATECT® są wykonywane pionowe lub poziome kanały kablowe w układzie czterościennym, trójściennym, dwuściennym lub jednościennym, o wymiarach wewnętrznych przekroju nie większych niż (szerokość x wysokość): (1000 x 1000) mm lub (1200 x 800) mm.



Pionowe i poziome kanały kablowe systemu PROMATECT®, wykonane zgodnie z wymaganiami podanymi w p. 2.2., powinny zapewnić utrzymanie ciągłości dostaw energii elektrycznej i sygnału w warunkach pożaru (o ile w instalacji przewodowej nie występuje zwarcie ani przerwa w przepływie prądu) w systemach zasilania i sterowania urządzeniami służącymi ochronie przeciwpożarowej, w zależności od grubości ścian kanałów, w czasie nie krótszym niż podany w tablicy 1, przy czym:

- kanały kablowe są przeznaczone do przewodów i kabli o napięciach znamionowych do 1 kV,
- elementy konstrukcji stowarzyszone (np. ściana lub strop stanowiące ściankę / ścianki kanału lub bezpośrednio z nim sąsiadujące) lub elementy otaczające trasę kablową, która ma zapewnić ciągłość dostawy energii elektrycznej lub przekazu sygnału przez określony czas w warunkach pożaru, nie powinny wywoływać na nią negatywnego wpływu, co oznacza, że elementy te powinny mieć klasę odporności ogniowej nie mniejszą niż wymagany czas dostawy energii elektrycznej i sygnału przez kable w kanale kablowym, ponadto nie powinny podlegać dodatkowym obciążeniom ze strony spadających elementów budowlanych w warunkach pożaru,
- instalacja, która ma zapewnić ciągłość dostaw energii lub sygnału przez określony czas w warunkach pożaru powinna być wykonana prawidłowo.

**Tablica 1.** Zależność czasu utrzymania ciągłości dostaw energii elektrycznej lub sygnału w warunkach pożaru od grubości ścian kanału kablowego systemu PROMATECT®.

Poz.	Ciągłość dostawy energii elektrycznej lub sygnału – czas, min.	Grubość ścian kanału kablowego *) systemu PROMATECT®, mm
1	30	≥ 25
2	60	≥ 40
3	90	≥ 55
4	120	≥ 70

\*) ściany kanałów mogą być wykonywane z jednej lub dwóch warstw płyt PROMATECT®-L500

## 2.2. Warunki wykonania

**2.2.1. Warunki ogólne.** Ogniochronne kanały kablowe systemu PROMATECT® powinny być wykonywane przez firmy przeszkolone przez producenta w zakresie warunków i technologii wykonywania zabezpieczeń ogniochronnych, właściwości technicznych wyrobów wchodzących w skład zestawu oraz kontroli wykonanych prac.

Podczas prowadzenia prac, płyty silikatowo-cementowe PROMATECT®-L500 nie mogą być narażone na działanie czynników atmosferycznych, a także powinny być chronione przed uszkodzeniami mechanicznymi.

Płyty silikatowo-cementowe PROMATECT®-L500 i przewody z nich wykonane mogą być stosowane w warunkach klimatycznych oznaczonych jako Typ Z<sub>1</sub> wg EAD 350142-00-1106, tj. w warunkach wewnętrznych o wysokiej wilgotności (odpowiadających 5 klasie wilgotności wewnętrznej wg PN-EN ISO 13788:2013).

Zabezpieczenia antykorozyjne stalowych zszywek, wkrętów, gwoździ, kształtowników stalowych oraz stalowych prętów gwintowanych nie są objęte niniejszą Krajową Oceną Techniczną.

Zestaw wyrobów objęty niniejszą Krajową Oceną Techniczną powinien być stosowany zgodnie z projektem technicznym, opracowanym dla określonego obiektu z uwzględnieniem:



- polskich norm i przepisów techniczno-budowlanych, w szczególności rozporządzenia Ministra Infrastruktury z dnia 12 kwietnia 2002 r. w sprawie warunków technicznych, jakim powinny odpowiadać budynki i ich usytuowanie (Dz. U. z 2019 r., poz. 1065, z późniejszymi zmianami),
  - postanowień niniejszej Krajowej Oceny Technicznej,
  - wytycznych określonych w instrukcji opracowanej przez producenta i dostarczanej odbiorcom.
- Informacja o wykonaniu ogniochronnego kanału kablowego systemu PROMATECT® powinna być wpisana do dziennika budowy. Treść tej informacji powinna zawierać co najmniej:

- nazwę ogniochronnego kanału kablowego wg niniejszej Krajowej Oceny Technicznej,
- czas zapewnienia ciągłości dostawy energii elektrycznej lub sygnału,
- nazwę firmy, która zamontowała kanał,
- datę zamontowania kanału,
- protokół z odbioru wykonania ogniochronnego kanału kablowego.

Kanały kablowe systemu PROMATECT® powinny być oznakowane etykietą. Etykieta powinna zawierać co najmniej następujące dane:

- nazwę ogniochronnego kanału kablowego wg niniejszej Krajowej Oceny Technicznej,
- nazwę producenta zestawu wyrobów,
- czas zapewnienia ciągłości dostawy energii elektrycznej lub sygnału,
- numer Krajowej Oceny Technicznej ITB-KOT-2021/1958 wydanie 1.

**2.2.2. Warunki wykonania i montażu ogniochronnych kanałów kablowych.** Kanały kablowe systemu PROMATECT® są wykonywane, w zależności od wymaganego czasu zachowania ciągłości dostawy energii elektrycznej lub sygnału w warunkach pożaru, z jednej lub dwóch warstw płyt PROMATECT®-L500, o grubościach zgodnych z tablicą 1.

Przekroje kanałów kablowych powinny być zgodne z:

- rys. B1 i B2 – w przypadku kanału czterościennego,
- rys. B3 – w przypadku kanału trójściennego,
- rys. B4 – w przypadku kanału dwuściennego,
- rys. B5 – w przypadku kanału jednościennego.

Jednościenne, dwuścienne lub trójścienne kanały kablowe systemu PROMATECT® mogą być wykonywane w przypadkach, gdy klasy odporności ogniowej przegród (ściany i/lub stropu) sąsiadujących z kanałem są wyższe lub równe czasom zachowania ciągłości dostawy energii elektrycznej lub sygnału kanałów kablowych.

Kable mogą obciążać kanał kablowy i być układane w korytkach kablowych lub na drabinach kablowych leżących bezpośrednio na pasmach z płyt PROMATECT®-L500 lub PROMATECT®-H, o szerokości nie mniejszej niż 100 mm i grubościach wg tablicy A, poz. 3, przymocowanych do płyt dolnych kanału, w rozstawie nie większym niż 625 mm. Kable mogą być też ułożone na samonośnych trasach kablowych, zamocowanych do stropu lub do ścian. Maksymalne obciążenie kanałów kablowych trasami kablowymi nie powinno przekraczać 30 kg/mb.

Płyty PROMATECT®-L500, z których wykonywane są kanały kablowe łączone są w narożach za pomocą stalowych zszywek, gwoździ lub wkrętów, w rozstawie nie większym niż 150 mm.

W przypadku kanałów wykonanych z jednej warstwy płyt PROMATECT®-L500, miejsca łączenia płyt (elementów kanału) są od góry i z boków, od zewnątrz okrywane obwodowymi pasmami o szerokości nie



mniejszej niż 100 mm, wykonanymi z płyt PROMATECT®-H o grubości 20 mm lub z płyt PROMATECT®-L500 o grubości takiej samej jak obudowa kanału kablowego. Pasma są mocowane za pomocą stalowych zszywek, wkrętów lub gwoździ. Pasma dolne leży wewnątrz kanału i pełni funkcję półki pod korytka / drabinki kablowe.

W przypadku kanałów wykonanych z dwóch warstw płyt PROMATECT®-L500, płyty mocuje się względem siebie mijankowo z przesunięciem styków o co najmniej 100 mm, zgodnie z rys. B7 b).

Wymiary zszywek, gwoździ i wkrętów powinny być dobierane w zależności od rodzaju i grubości płyt, zgodnie z tablicą 2.

Tablica 2

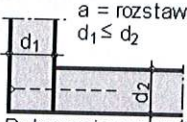
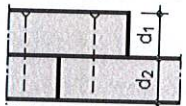
Rodzaj płyty	Grubość płyt $d_1$ i $d_2$ mm	 a = rozstaw $d_1 \leq d_2$ Połączenie narożnikowe		 a = rozstaw $d_1 \leq d_2$ Połączenie powierzchniowe	
		Wymiary, mm			
		wkręty $a \leq 150$ mm	zszywki stalowe $a \leq 150$ mm	wkręty $a \leq 150$ mm	zszywki stalowe $a \leq 150$ mm
PROMATECT®-H	20	$\geq 5,0 \times 60$	$\geq 63/11,2/1,53$	$\geq 4,0 \times 35$	$\geq 38/10,7/1,2$
	25	$\geq 5,0 \times 60$	$\geq 63/11,2/1,53$	$\geq 4,0 \times 45$	$\geq 40/10,7/1,2$
PROMATECT®-L500	30, 35	$\geq 5,0 \times 70$	$\geq 63/11,2/1,83$	$\geq 4,0 \times 50$	$\geq 50/11,2/1,53$
	40	$\geq 5,0 \times 80$	$\geq 70/12,2/2,03$	$\geq 4,2 \times 70$	$\geq 70/12,2/2,03$
	50	$\geq 5,0 \times 90$	$\geq 80/12,2/2,03$	$\geq 4,2 \times 80$	$\geq 80/12,2/2,03$

Sposób wykonania kanałów trójściennych, dwuściennych i jednościennych pokazano odpowiednio na rys. B3 ÷ B5. Ścianki kanału mocuje się do stropu lub ściany za pomocą kątowników z blachy stalowej o wymiarach wg tablicy A, poz. 13 oraz stalowych wkrętów wg tablicy A, poz. 8, w rozstawie nie większym niż 200 mm. Kątowniki stalowe powinny być mocowane do stropu i/lub ściany za pomocą stalowych kotew wg Tablicy A, poz. 9, w rozstawie nie większym niż 300 mm.

W przypadku kanałów o wymiarach wewnętrznych przekroju (szerokość x wysokość):  $\leq (650 \times 400)$  mm, szczeliny pomiędzy ściankami kanału a stropem i ścianą uszczelniane są wełną mineralną o gęstości co najmniej  $35 \text{ kg/m}^3$  oraz pasmem z płyt PROMATECT®-L500 lub PROMATECT®-H (tablica A, poz. 3a), mocowanymi wg rys. B8 a) i b).

W przypadku kanałów o wymiarach wewnętrznych przekroju (szerokość x wysokość):  $> (650 \times 400)$  mm, szczeliny pomiędzy ściankami kanału a stropem i ścianą uszczelniane są wełną mineralną o gęstości co najmniej  $35 \text{ kg/m}^3$  oraz pasmem z płyt PROMATECT®-L500 lub PROMATECT®-H (Tablica A, poz. 3b), mocowanymi wg rys. B8 c).

Kanały kablowe PROMATECT® są podwieszane do stropów za pomocą stalowych kształtowników podpierających, stalowych prętów gwintowanych o średnicy co najmniej M8 wraz z nakrętkami oraz stalowych kotew rozprężnych. Sposób podwieszania przewodów do stropów pokazano na rys. B1 ÷ B5.



Dobór wielkości poszczególnych elementów podwieszonych jest dokonywany w taki sposób, aby naprężenia rozciągające w pionowych elementach podwieszonych (prętach stalowych, kotwach) nie przekraczały  $6 \text{ N/mm}^2$  (MPa). Odległość pomiędzy prętem gwintowanym a ścianą kanału powinna wynosić maksymalnie 50 mm.

Maksymalna odległość między elementami podwieszonych powinna wynosić 1250 mm. Elementy podwieszonych nie wymagają dodatkowego zabezpieczenia ogniochronnego.

W przypadku trójściennych lub dwuściennych kanałów kablowych, o wymiarach wewnętrznych przekroju (szerokość x wysokość):  $\leq (650 \times 400)$  mm, nie przenoszących obciążeń od kabli, obudowę wykonuje się bez profili nośnych i prętów, wg rys. B3 a) i B4 a).

W przypadku trójściennych lub dwuściennych kanałów kablowych, o wymiarach wewnętrznych przekroju (szerokość x wysokość):  $> (650 \times 400)$  mm i / lub przenoszących obciążenia od kabli, podwieszenie wykonuje się z zastosowaniem profili nośnych i prętów, wg rys. B3 b) i B4 b).

Przejścia kanałów kablowych systemu PROMATECT® przez poziome lub pionowe przegrody budowlane (ściany lub stropy) powinny być uszczelniane:

- za pomocą wełny mineralnej o gęstości co najmniej  $35 \text{ kg/m}^3$  oraz masy ogniochronnej PROMASTOP®-E, o grubości suchej warstwy 1 mm, wg rys. B9 a),
- za pomocą wełny mineralnej o gęstości co najmniej  $35 \text{ kg/m}^3$  oraz pasm płyt PROMATECT®-L500 o szerokości nie mniejszej niż 60 mm i grubości co najmniej 35 mm, wg rys. B9 b),
- za pomocą wełny mineralnej o gęstości co najmniej  $35 \text{ kg/m}^3$  oraz masy szpachlowej PROMAT® READY MIX PRO / PROMAT® FILLER PRO / PROMAT® FINISH PRO, wg rys. B9 c).

W ściankach bocznych kanałów kablowych mogą być wykonywane otwory rewizyjne. Maksymalne wymiary otworów wynoszą (szerokość x wysokość): (1000 x 850) mm. Sposób wykonania otworu przedstawiono na rys. B11. Zamknięcie otworu mocuje się za pomocą wkrętów montażowych, o długości odpowiadającej grubości ścianki kanału.

W ściankach bocznych kanałów kablowych mogą być mocowane kratki wentylacyjne PROMASEAL® o wymiarach (93 x 93) mm oraz o grubościach podanych w tabelicy A, poz. 19. Kratki wentylacyjne mocowane się na wcisk, w tej samej lub naprzeciwległych ściankach kanału kablowego, w rozstawie nie mniejszym niż 2,5 m. Otwory w ściance kanału są wzmacniane i uszczelniane pasmami z płyt PROMATECT®-L500 o szerokości co najmniej 50 mm i grubości takiej, aby grubość ścianki kanału + grubość pasma była równa lub większa od grubości zainstalowanej kratki wentylacyjnej, wg rys. B12.

W ściankach kanału kablowego może być wykonane przejście pojedynczych kabli o średnicy nie większej niż 22 mm. Otwór, przez który przeprowadza się kabel wzmacniany jest wokół pasmami z płyt PROMATECT®-L500 o szerokości co najmniej 50 mm i grubości nie mniejszej niż 20 mm. Przejście kabla uszczelnia się masą ogniochronną PROMASEAL®-A, wg rys. B10. Maksymalna średnica otworu może być większa od średnicy kabla o 20 mm.

### **3. WŁAŚCIWOŚCI UŻYTKOWE WYROBU I METODY ZASTOSOWANE DO ICH OCENY**

#### **3.1. Właściwości użytkowe zestawu wyrobów do wykonywania ogniochronnych kanałów kablowych**

Właściwości użytkowe zestawu wyrobów do wykonywania ogniochronnych kanałów kablowych systemu PROMATECT® podano w tabelicy 3.



Tablica 3

Poz.	Zasadnicze charakterystyki	Właściwości użytkowe	Metody oceny
1	2	3	4
1	Skuteczność ogniochronna – czas utrzymania ciągłości dostaw energii elektrycznej lub sygnału w warunkach pożaru	wg tablicy 1	3.2.1
2	Klasyfikacja ogniowa: – w zakresie reakcji na ogień płyt – w zakresie stopnia rozprzestrzeniania ognia	klasa A1 nierozprzestrzeniające ognia (NRO)	PN-EN 13501-1:2019
3	Trwałość	Typ Z1	EAD 350142-00-1106

### 3.2. Metody zastosowane do oceny

Badania należy wykonywać metodami podanymi w p. 3.1 oraz w p. 3.2.1.

**3.2.1. Skuteczność ogniochronna kanałów kablowych.** Sprawdzenie skuteczności ogniochronnej polega na sprawdzeniu czasu, w jakim kanał kablowy zapewni ciągłość dostawy energii lub sygnału w warunkach pożaru, w systemach zasilania i sterowania urządzeniami służącymi ochronie przeciwpożarowej polega na bezpośrednim oddziaływaniu warunków pożarowych na kanał kablowy przy działaniu ognia od zewnątrz wg PN-EN 1366-11:2018 i DIN 4102T.12:1998 i monitorowaniu ciągłości dostaw energii i sygnału przez kable w trakcie badania. W badaniu określa się czas (mierzony w minutach) do momentu uszkodzenia kabla lub przewodu. Uszkodzenie kabla lub przewodu ma miejsce, gdy w trakcie badania w kablu lub przewodzie zanika napięcie.

## 4. PAKOWANIE, TRANSPORT I SKŁADOWANIE ORAZ SPOSÓB ZNAKOWANIA WYROBU

Wyroby wchodzące w skład zestawu objętego niniejszą Krajową Oceną Techniczną powinny być pakowane, przechowywane i transportowane w oryginalnych opakowaniach producenta, w sposób zapewniający niezmienność ich właściwości użytkowych. Opakowania powinny zabezpieczać wyroby przed uszkodzeniami mechanicznymi, odkształceniami lub zniszczeniem.

Sposób znakowania wyrobów znakiem budowlanym powinien być zgodny z rozporządzeniem Ministra Infrastruktury i Budownictwa z dnia 17 listopada 2016 r. w sprawie sposobu deklarowania właściwości użytkowych wyrobów budowlanych oraz sposobu znakowania ich znakiem budowlanym (Dz. U. z 2016 r., poz. 1966, z późniejszymi zmianami).

Oznakowaniu wyrobu znakiem budowlanym powinny towarzyszyć następujące informacje:

- dwie ostatnie cyfry roku, w którym znak budowlany został po raz pierwszy umieszczony na wyrobie budowlanym,
- nazwa i adres siedziby producenta lub znak identyfikacyjny pozwalający jednoznacznie określić nazwę i adres siedziby producenta,
- nazwa i oznaczenie typu wyrobu budowlanego,
- numer i rok wydania krajowej oceny technicznej, zgodnie z którą zostały zadeklarowane właściwości użytkowe (ITB-KOT-2021/1958 wydanie 1),
- numer krajowej deklaracji właściwości użytkowych,
- poziom lub klasa zadeklarowanych właściwości użytkowych,



- nazwa jednostki certyfikującej, która uczestniczyła w ocenie i weryfikacji stałości właściwości użytkowych wyrobu budowlanego,
- adres strony internetowej producenta, jeżeli krajowa deklaracja właściwości użytkowych jest na niej udostępniona.

Wraz z krajową deklaracją właściwości użytkowych powinna być dostarczana albo udostępniana w odpowiednich przypadkach karta charakterystyki i/lub informacje o substancjach niebezpiecznych zawartych w wyrobie budowlanym, o których mowa w art. 31 lub 33 rozporządzenia (WE) nr 1907/2006 Parlamentu Europejskiego i Rady w sprawie rejestracji, oceny, udzielania zezwoleń i stosowanych ograniczeń w zakresie chemikaliów (REACH) i utworzenia Europejskiej Agencji Chemikaliów.

Ponadto oznakowanie wyrobu budowlanego, stanowiącego mieszaninę niebezpieczną według rozporządzenia REACH, powinno być zgodne z wymaganiami rozporządzenia (WE) nr 1272/2008 Parlamentu Europejskiego i Rady w sprawie klasyfikacji, oznakowania i pakowania substancji i mieszanin (CLP), zmieniającego i uchylającego dyrektywy 67/548/EWG i 1999/45/WE oraz zmieniającego rozporządzenie (WE) nr 1907/2006.

## **5. OCENA I WERYFIKACJA STAŁOŚCI WŁAŚCIWOŚCI UŻYTKOWYCH**

### **5.1. Krajowy system oceny i weryfikacji stałości właściwości użytkowych**

Zgodnie z rozporządzeniem Ministra Infrastruktury i Budownictwa z dnia 17 listopada 2016 r. w sprawie sposobu deklarowania właściwości użytkowych wyrobów budowlanych oraz sposobu znakowania ich znakiem budowlanym (Dz. U. z 2016 r., poz. 1966, z późniejszymi zmianami) ma zastosowanie system 1 oceny i weryfikacji stałości właściwości użytkowych.

### **5.2. Badanie typu**

Właściwości użytkowe, ocenione w p. 3, stanowią badanie typu wyrobu, dopóki nie nastąpią zmiany surowców, składników, linii produkcyjnej lub zakładu produkcyjnego.

### **5.3. Zakładowa kontrola produkcji**

Producent powinien mieć wdrożony system zakładowej kontroli produkcji w zakładzie produkcyjnym. Wszystkie elementy tego systemu, wymagania i postanowienia, przyjęte przez producenta, powinny być dokumentowane w sposób systematyczny, w formie zasad i procedur, włącznie z zapisami z prowadzonych badań. Zakładowa kontrola produkcji powinna być dostosowana do technologii produkcji i zapewniać utrzymanie w produkcji seryjnej deklarowanych właściwości użytkowych wyrobu.

Zakładowa kontrola produkcji obejmuje specyfikację i sprawdzanie surowców i składników, kontrolę i badania w procesie wytwarzania oraz badania kontrolne (według p. 5.4), prowadzone przez producenta zgodnie z ustalonym planem badań oraz według zasad i procedur określonych w dokumentacji zakładowej kontroli produkcji.

Wyniki kontroli produkcji powinny być systematycznie rejestrowane. Zapisy rejestru powinny potwierdzać, że wyroby spełniają kryteria oceny i weryfikacji stałości właściwości użytkowych. Poszczególne wyroby lub partie wyrobów i związane z nimi szczegóły produkcyjne muszą być w pełni możliwe do identyfikacji i odtworzenia.

#### **5.4. Badania kontrolne**

Badania kontrolne wyrobów wchodzących w skład zestawu objętego niniejszą Krajową Oceną Techniczną powinny być prowadzone zgodnie ze specyfikacjami technicznymi (Polskimi Normami, Aprobatami Technicznymi i Europejskimi Ocenami Technicznymi), na podstawie których wyroby te są wprowadzane do obrotu.

#### **5.5. Częstotliwość badań**

Badania kontrolne powinny być prowadzone zgodnie z ustalonym planem badań, ale nie rzadziej niż dla każdej partii wyrobów. Wielkość partii wyrobów powinna być określona w dokumentacji zakładowej kontroli produkcji.

### **6. POUCZENIE**

**6.1.** Krajowa Ocena Techniczna ITB-KOT-2021/1958 wydanie 1 jest pozytywną oceną właściwości użytkowych tych zasadniczych charakterystyk zestawu wyrobów do wykonywania ogniochronnych kanałów kablowych systemu PROMATECT®, które zgodnie z zamierzonym zastosowaniem, wynikającym z postanowień Oceny, mają wpływ na spełnienie wymagań podstawowych przez obiekty budowlane, w których wyrób będzie zastosowany.

**6.2.** Krajowa Ocena Techniczna ITB-KOT-2021/1958 wydanie 1 nie jest dokumentem upoważniającym do oznakowania wyrobu budowlanego znakiem budowlanym.

Zgodnie z ustawą z dnia 16 kwietnia 2004 r. o wyrobach budowlanych (Dz. U. z 2021 r., poz. 1213) zestaw wyrobów, którego dotyczy niniejsza Krajowa Ocena Techniczna, może być wprowadzony do obrotu lub udostępniany na rynku krajowym, jeżeli producent dokonał oceny i weryfikacji stałości właściwości użytkowych, sporządził krajową deklarację właściwości użytkowych zgodnie z Krajową Oceną Techniczną ITB-KOT-2021/1958 wydanie 1 i oznakował wyroby znakiem budowlanym, zgodnie z obowiązującymi przepisami.

**6.3.** Krajowa Ocena Techniczna ITB-KOT-2021/1958 wydanie 1 nie narusza uprawnień wynikających z przepisów o ochronie własności przemysłowej, a w szczególności ustawy z dnia 30 czerwca 2000 r. – Prawo własności przemysłowej (Dz. U. z 2021 r., poz. 324). Zapewnienie tych uprawnień należy do obowiązków, korzystających z niniejszej Krajowej Oceny Technicznej ITB.

**6.4.** ITB wydając Krajową Ocenę Techniczną nie bierze odpowiedzialności za ewentualne naruszenie praw wyłącznych i nabytych.

**6.5.** Krajowa Ocena Techniczna nie zwalnia producenta wyrobów od odpowiedzialności za ich prawidłową jakość, a wykonawców robót budowlanych od odpowiedzialności za ich właściwe zastosowanie.

**6.6.** Ważność Krajowej Oceny Technicznej może być przedłużana na kolejne okresy, nie dłuższe niż 5 lat.



## 7. WYKAZ DOKUMENTÓW WYKORZYSTANYCH W POSTĘPOWANIU

### 7.1. Raporty, sprawozdania z badań, oceny, klasyfikacje

1. Klasyfikacja ITB w zakresie odporności ogniowej nr 01633/20/R156NZZ, Zakład Badań Ogniowych ITB
2. Ocena w zakresie rozprzestrzeniania ognia nr 01633/16/R80NP, Zakład Badań Ogniowych ITB
3. Ocena kanałów kablowych służących zapewnieniu ciągłości dostawy energii elektrycznej lub przekazu sygnału w warunkach pożaru, nr 1633/11/R23NP, Zakład Badań Ogniowych ITB
4. Orzeczenie techniczne w sprawie oceny nr 1633/11/R23NP dotyczącej kanałów kablowych służących zapewnieniu ciągłości dostawy energii elektrycznej lub przekazu sygnału w warunkach pożaru, 1633/11/R56NP, Zakład Badań Ogniowych ITB
5. Classification report Nr 11529D, WFRGENT NV, Ottergemsesteenweg-Zuid 711, B-9000 Gent, Belgia
6. Raport z badań nr LP-1189/04, Zakład Badań Ogniowych ITB

### 7.2. Normy i dokumenty związane

PN-EN 13501-1:2019	<i>Klasyfikacja ogniowa wyrobów budowlanych i elementów budynków. Część 1: Klasyfikacja na podstawie badań reakcji na ogień</i>
PN-EN 1366-11:2018	<i>Badania odporności ogniowej instalacji użytkowych. Część 11: Systemy zabezpieczeń ogniochronnych zespołów kablowych i elementów związanych</i>
PN-EN 13693:2014	<i>Materiały do spoinowania płyt gipsowo-kartonowych. Definicje, wymagania i metody badań</i>
PN-EN ISO 13788:2013	<i>Ciepłno-wilgotnościowe właściwości komponentów budowlanych i elementów budynku. Temperatura powierzchni wewnętrznej konieczna do uniknięcia krytycznej wilgotności powierzchni i kondensacji międzywarstwowej. Metody obliczania</i>
DIN 4102-12:1998	<i>Brandverhalten von Baustoffen und Bauteilen - Teil 12: Funktionserhalt von elektrischen Kabelanlagen; Anforderungen und Prüfungen</i>
EAD 350142-00-1106	<i>Fire protective board, slab and mat products and kits</i>
ETA-06/0218	<i>Fire protective board PROMATECT®-L500</i>
ETA-06/0206	<i>Fire protective board PROMATECT®-H</i>
ETA-14/0107	<i>PROMASEAL®-A</i>
AT-15-6889/2016	<i>Zestaw wyrobów do wykonywania ogniochronnych kanałów kablowych systemu PROMATECT®</i>
AT-15-3656/2016	<i>Masa ogniochronna PROMASTOP®-E do ogniochronnego uszczelniania przejść oraz złączy liniowych</i>

## ZAŁĄCZNIKI

<b>Załącznik A.</b>	Tablica A.....	12
<b>Załącznik B.</b>	Rysunki.....	13

## Załącznik A.

Tablica A. Zestawienie materiałów i elementów składowych

Poz. na rys.	Materiały	Ciągłość dostaw energii lub sygnału – czas [min]			
		30	60	90	120
1	2	3	4	5	6
1	Płyty PROMATECT®-L500	25 mm	40 mm	55 mm	70 mm
2	Pasmo z płyty PROMATECT®-H lub PROMATECT®-L500 b = 100 mm	≥ 20 mm	≥ 20 mm	≥ 20 mm	≥ 20 mm
3	Pasmo z płyty PROMATECT®-H lub PROMATECT®-L500, b ≥ 70 mm	≥ 20 mm	≥ 20 mm	≥ 20 mm	≥ 35 mm
3 a)	- kanały w wym. ≤ 650×400 mm	≥ 20 mm	≥ 20 mm	≥ 20 mm	≥ 35 mm
3 b)	- kanały w wym. > 650×400 mm	≥ 20 mm	≥ 20 mm	≥ 35 mm	≥ 40 mm
4	Pasmo z płyty PROMATECT®-L500 lub PROMATECT®-H b = 80 mm	≥ 20 mm	≥ 20 mm	≥ 20 mm	≥ 20 mm
5	Pasmo z płyty PROMATECT®-L500 b ≥ 50 mm	≥ 20 mm	≥ 20 mm	≥ 20 mm	≥ 20 mm
6	Zszywki stalowe lub wkręty rozstaw 150 mm	63/11,2/1,53 5,0×60	70/12,2/2,03 5,0×70	80/12,2/2,03 5,0×80	70/12,2/2,03 5,0×70
7	Zszywki stalowe, rozstaw 150 mm lub wkręty rozstaw 150 mm	28/10,7/1,2 4,0×35	38/10,7/1,2 4,0×40	38/10,7/1,2 4,0×40	63/11,2/1,53 4,0×40
8	Wkręty, rozstaw 200 mm	5,0×60	5,0×80	6,0×90	6,0×90
9	Stalowa kotwa, rozstaw 300 mm	M6 ÷ M8	≥ M8	≥ M8	≥ M8
10	Stalowa tuleja kotwiąca	M8 ÷ M12	M8 ÷ M14	M8 ÷ M14	M8 ÷ M20
11	Podwieszenie, pręt gwintowany; max naprężenie	M8 ÷ M12 ≤ 6 MPa	M8 ÷ M14 ≤ 6 MPa	M8 ÷ M14 ≤ 6 MPa	M8 ÷ M20 ≤ 6 MPa
12	Profil nośny wg obliczeń statycznych; max naprężenie	≥ 41/41/2,5 ≤ 12 MPa	≥ 41/41/2,5 ≤ 9 MPa	≥ 41/41/2,5 ≤ 6 MPa	≥ 41/41/2,5 ≤ 6 MPa
13	Kątownik z blachy stalowej:				
13 a)	- kanały w wym. ≤ 650×400 mm	≥ 40/40/1	≥ 40/40/1	≥ 40/40/1	≥ 40/40/1
13 b)	- kanały w wym. > 650×400 mm	≥ 40/40/2	≥ 40/40/2	≥ 40/40/2	≥ 40/40/2
14	Wkręty montażowe	4,0×35	4,0×60	4,0×45	4,0×70
15	Masa szpachlowa PROMAT® READY MIX PRO / PROMAT® FILLER PRO / PROMAT® FINISH PRO	-	-	-	-
16	Masa ogniochronna PROMASEAL®-A	-	-	-	-
17	Masa ogniochronna PROMASTOP®-Coating	-	-	-	-
18	Pasmo z płyty PROMATECT®-L500	≥ 25 mm	≥ 35 mm	≥ 35 mm	≥ 35 mm
19	Kratka wentylacyjna PROMASEAL®	35 mm	45 mm	60 mm	75 mm

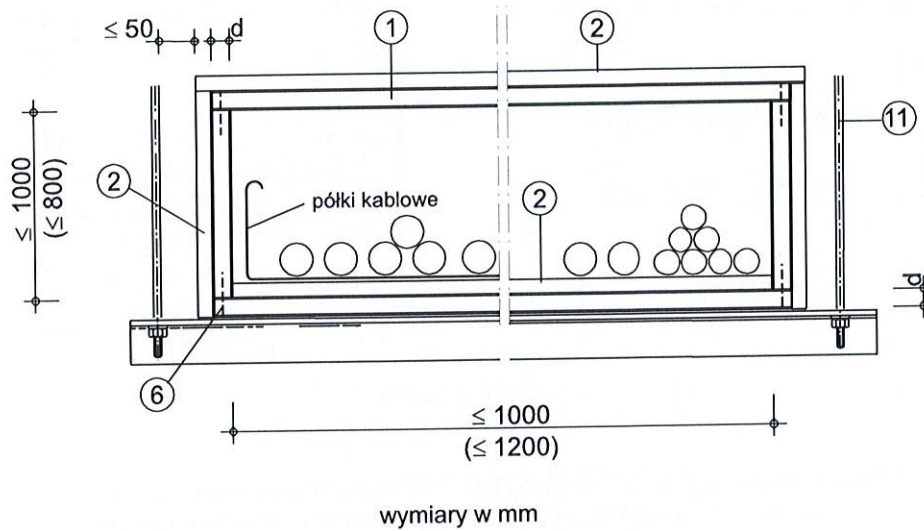
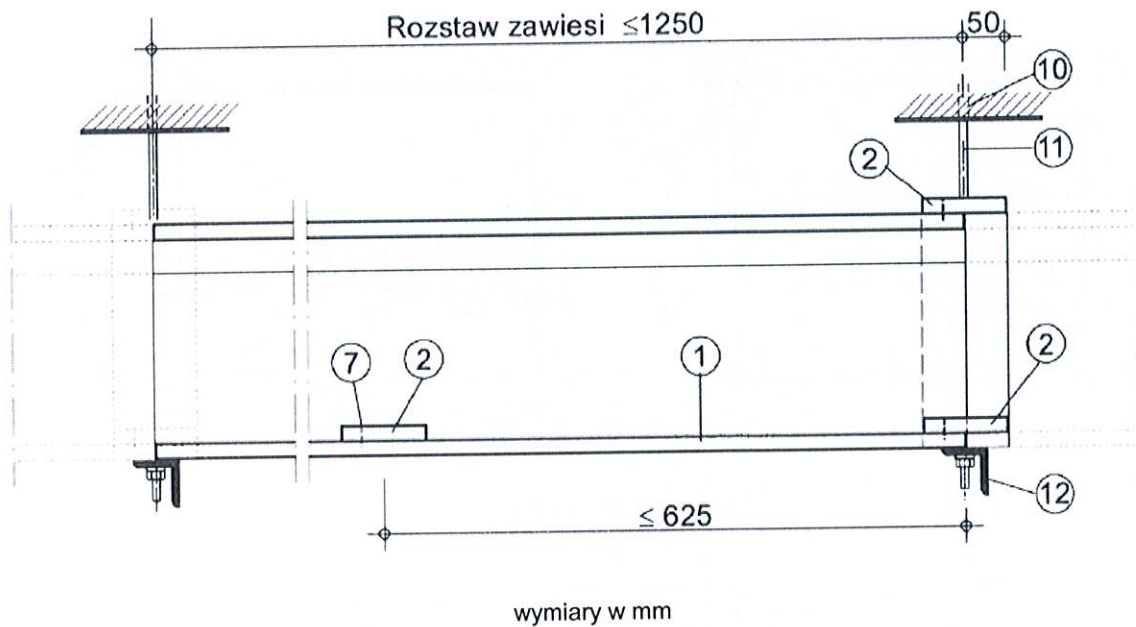

**Załącznik B.**

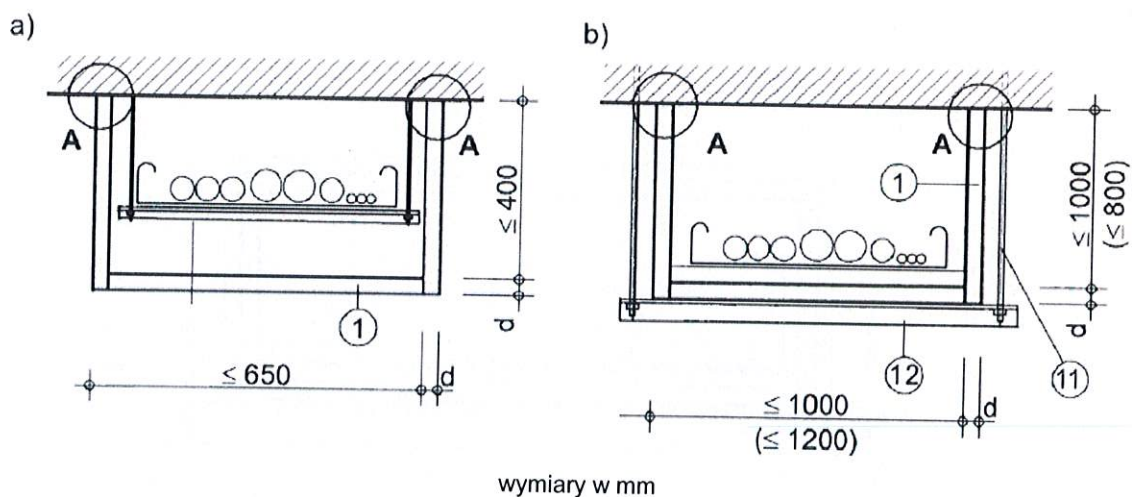
**Rys. B1.** Przekrój poprzeczny przez kanał kablowy systemu PROMATECT®

**Rys. B2.** Przekrój podłużny przez kanał kablowy systemu PROMATECT®

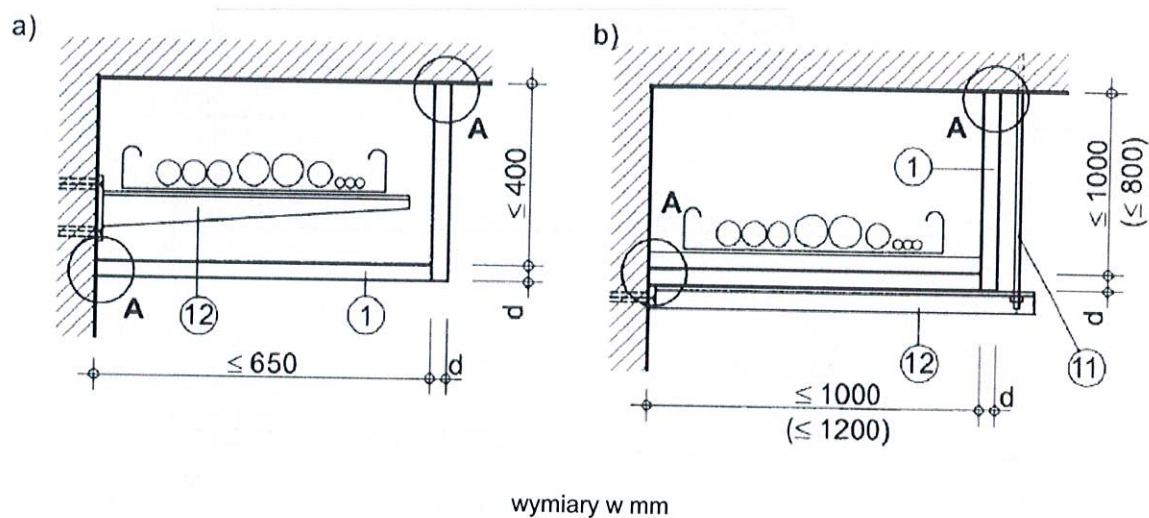

**Rys. B3.** Kanał kablowy systemu PROMATECT® w wersji trójściennej – przekroje poprzeczne:  
a) kanał nieprzenoszący obciążeń, b) kanał obciążony kablami



**Rys. B4.** Kanał kablowy systemu PROMATECT® w wersji dwuściennej – przekroje:  
a) kanał nieprzenoszący obciążeń, b) kanał obciążony kablami



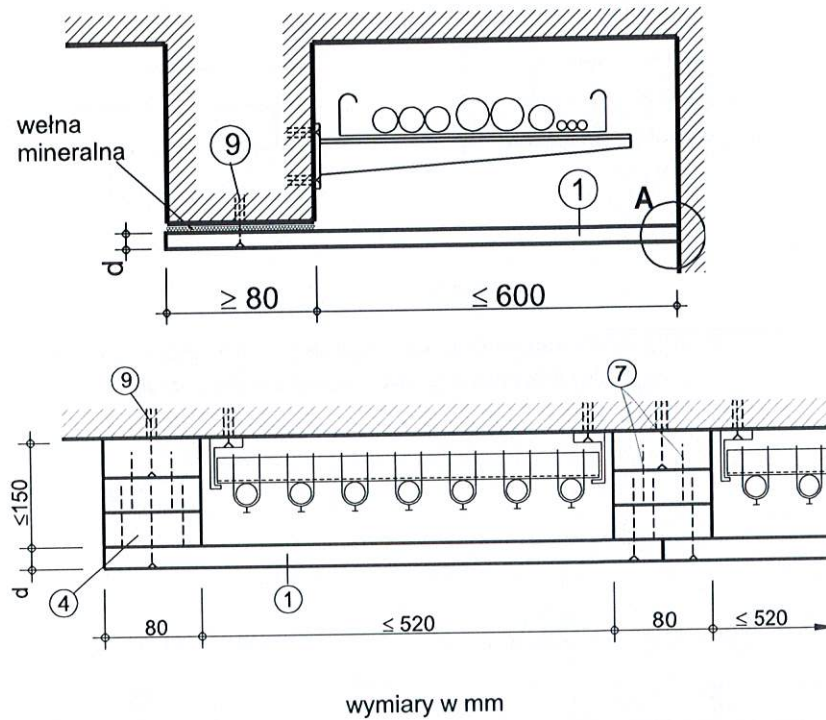

Rys. B5. Kanał kablowy systemu PROMATECT® w wersji jednościennej – przekroje poprzeczne

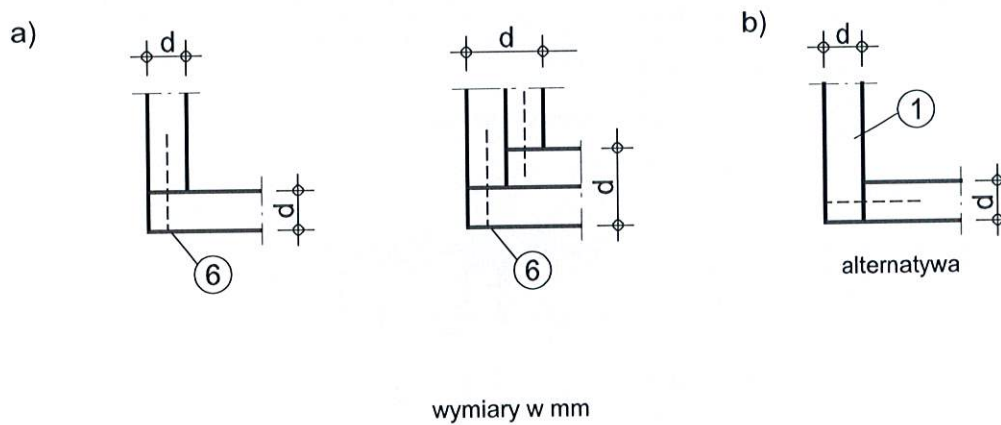

Rys. B6. Sposób połączenia płyt w narożu kanału kablowego systemu PROMATECT®

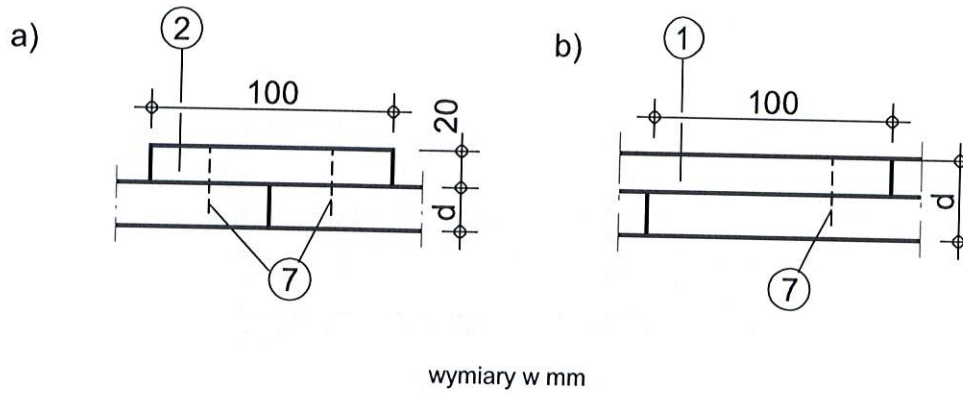

**Rys. B7.** Sposób połączenia elementów kanału kablowego systemu PROMATECT®:  
a) z jednej warstwy płyt, b) z dwóch warstw płyt

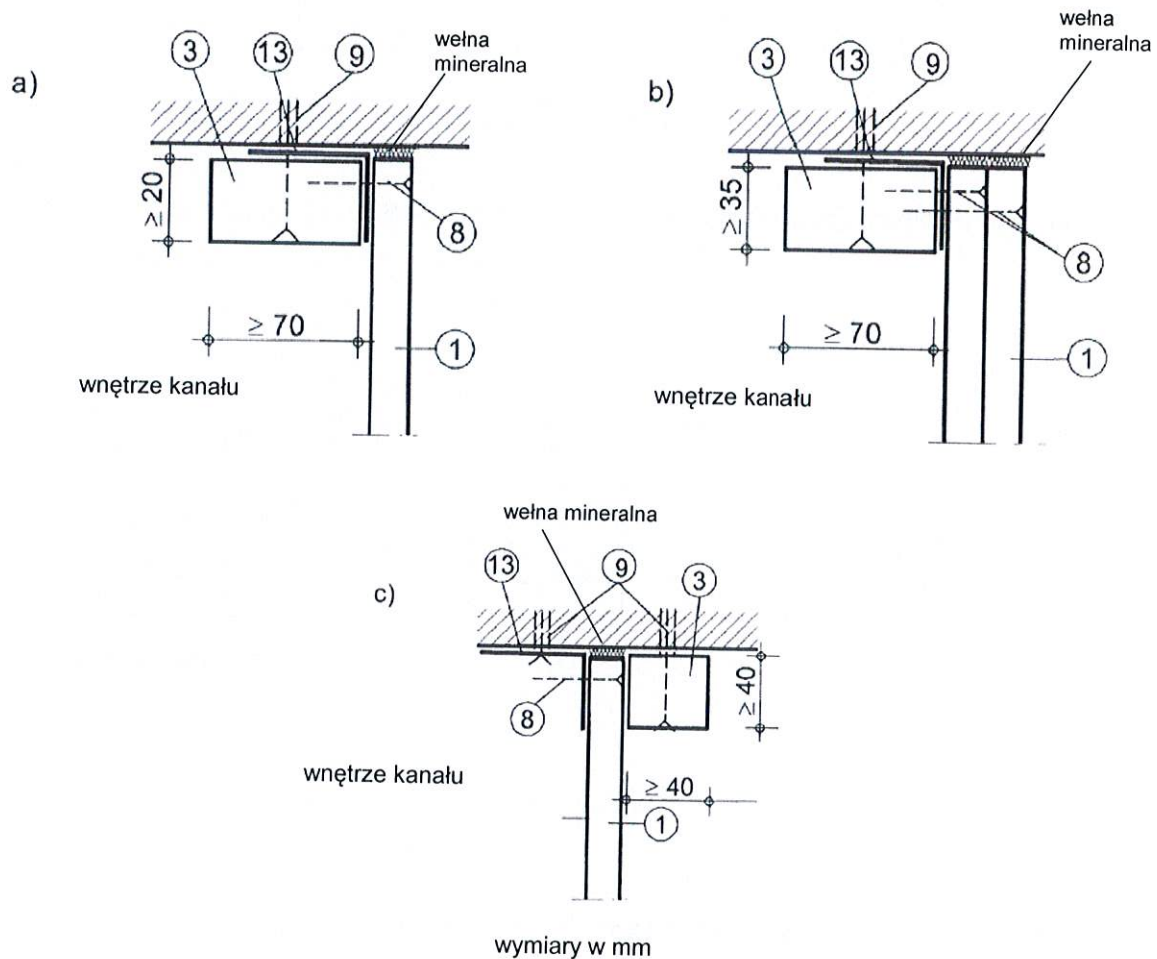

**Rys. B8.** Szczegół A – połączenie kanału kablowego systemu PROMATECT® ze ścianą lub stropem



a)

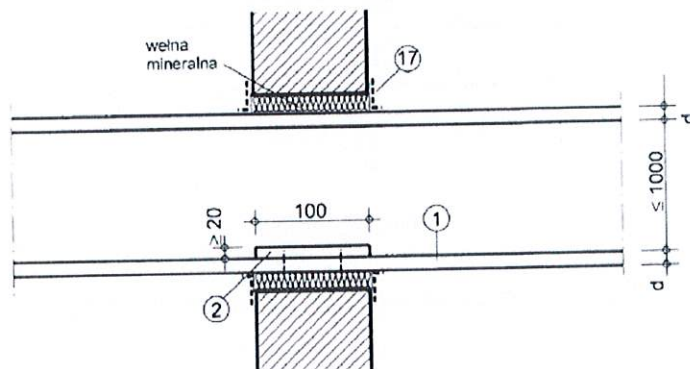

b)

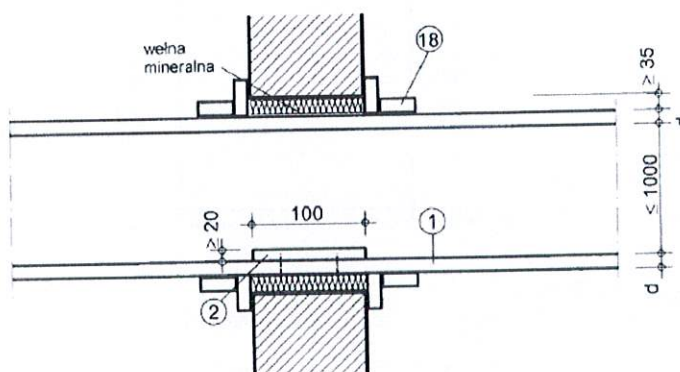

c)

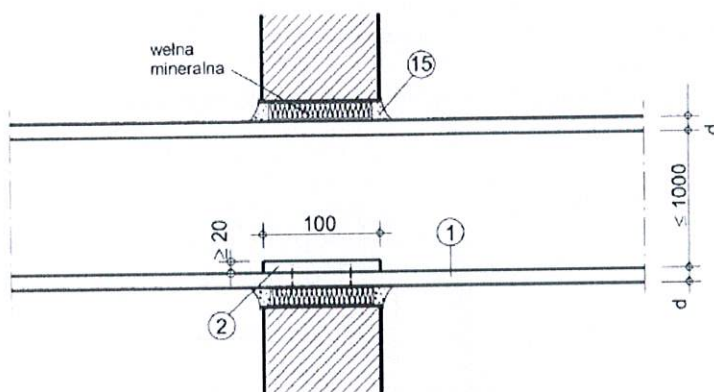

wymiary w mm

**Rys. B9.** Przejście kanału kablowego systemu PROMATECT® przez przegrody – sposoby uszczelnień

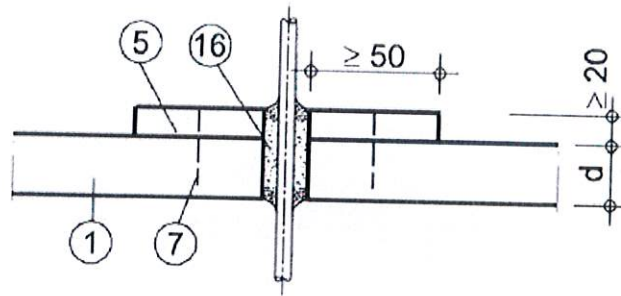

wymiary w mm

Rys. B10. Przejście kabla przez ścianę boczną kanału kablowego systemu PROMATECT®

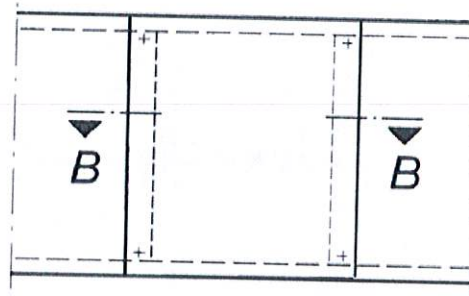

Przekrój B-B

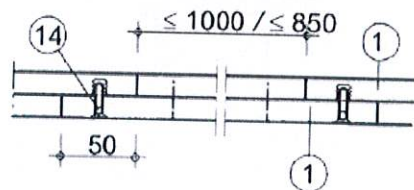

wymiary w mm

Rys. B11. Otwór rewizyjny w ścianie kanału kablowego systemu PROMATECT®

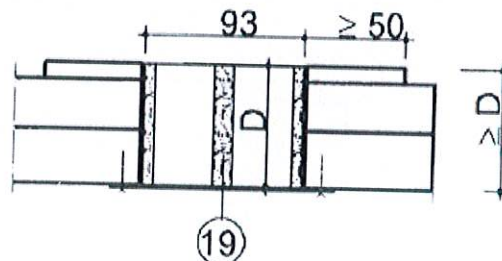

wymiary w mm

Rys. B12. Kratka wentylacyjna w ścianie kanału kablowego systemu PROMATECT®